

**Content | Inhoud | Inhalt | Contenu | Съдържание | Obsah | Indhold | Sisu | Contenido
 | Sisältö | Περιεχόμενα | Sadržaj | Tartalom | Innihald | Contenuto | Turinys | Saturs |
 Innhold | Zawartość | Conteúdo | Conținut | Innehåll | Vsebina | Obsah | İçerik**

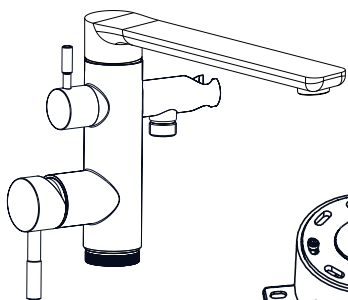

1x

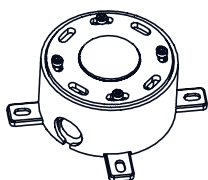

1x



2x



1x



**HANDHELD
 SHOWER 40%
 WATERSAVING**

1x

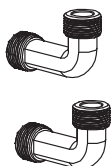

2x

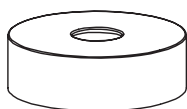

1x



1x

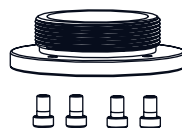

5x



1x

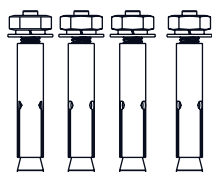

4x

Hex wrench

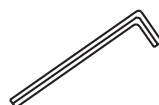

Teflon tape



5x

1

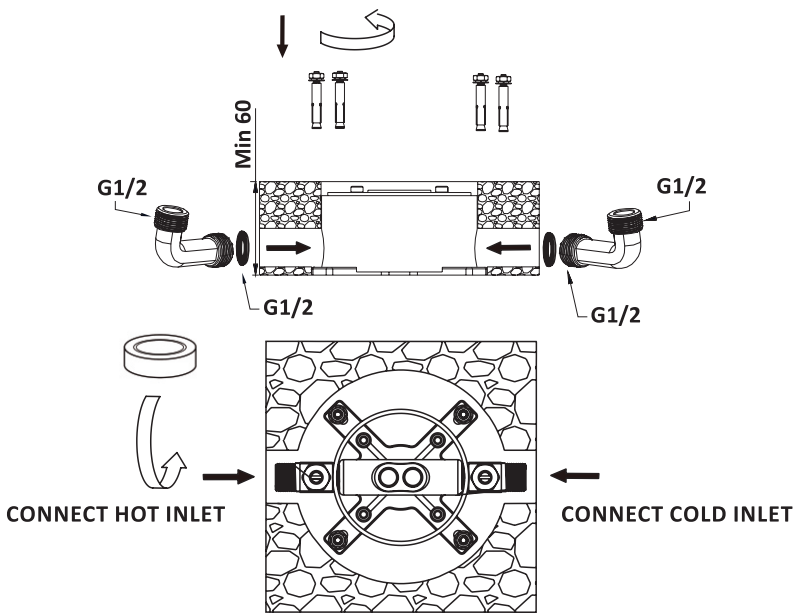

2

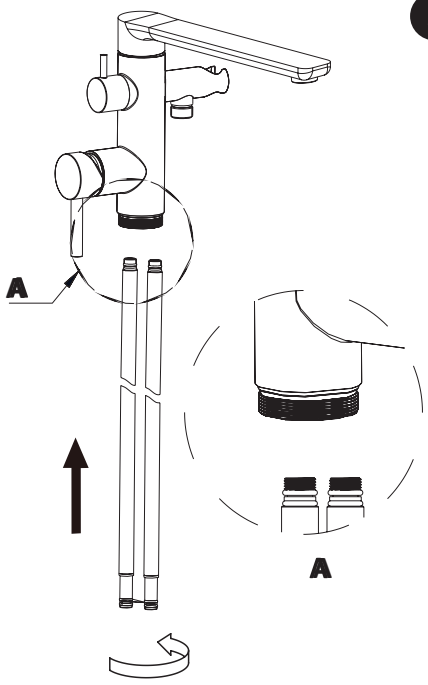

3

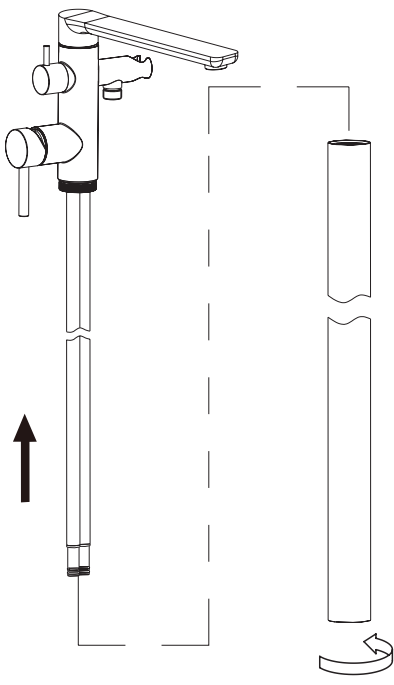

4

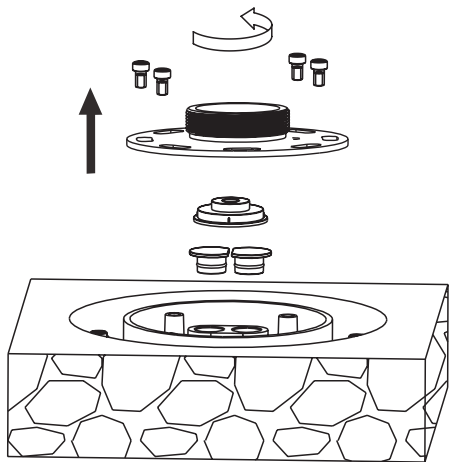

5

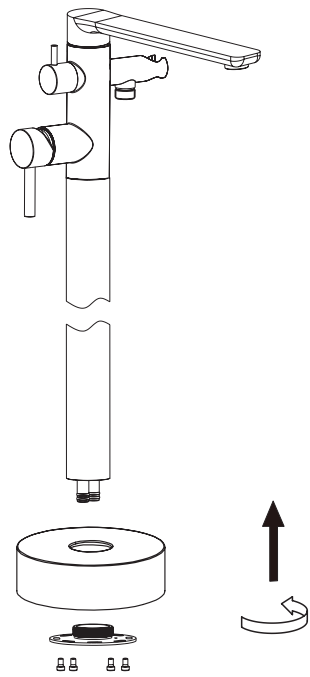

6

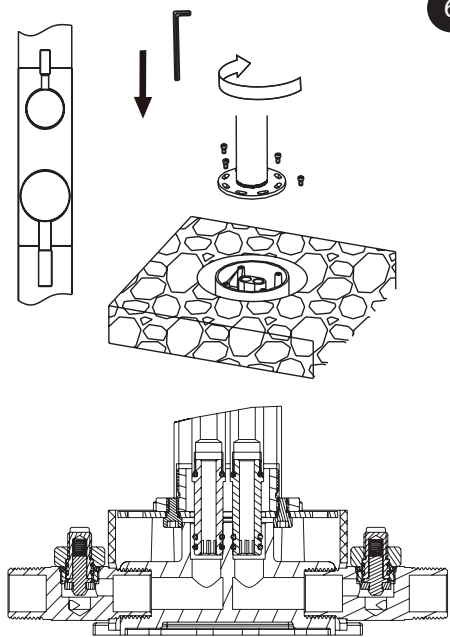

MAINTENANCE TIPS - ONDERHOUDSTIPS - PFLEGEHINWEISE - CONSEILS D'ENTRETIEN - СЪВЕТИ ЗА ПОДДРЪЖКА - TIPY NA ÚDRŽBU - VEDLIGEHOLDESESTIPS - HOOLDUSNÓUANDED - CONSEJOS DE MANTENIMIENTO - YLLÄPITOVINKIT - ΣΥΜΒΟΥΛΕΣ ΣΥΝΤΗΡΗΣΗΣ - SAVJETI ZA ODRŽAVANJE - KARBANTARTÁSI TIPPEK - VIÐHALDARÁÐ - CONSIGLI PER LA MANUTENZIONE - PRIEŽIŪROS PATARIMAI - UZTURĒŠANAS PADOMI - VEDLIKEHOLDSTIPS - PORADY DOTYCZĄCE KONSERWACJI - DICAS DE MANUTENÇÃO - SFATURI DE ÎNTREȚINERE - UNDERHÅLLSTIPS - NASVETI ZA VZDRŽEVANJE - TIPY NA ÚDRŽBU - BAKIM IPUÇLARI

(EN) Cleaning the perlator

- Use the wrench tool to remove the perlator
- Rinse the perlator with water
- Put the perlator back by using the wrench tool again

(NL) Perlator schoonmaken

- Gebruik het sleutelgereedschap om de perlator te verwijderen
- Spoel de perlator af met water
- Plaats de perlator terug met behulp van het sleutelgereedschap

(DE) Reinigung des Perlators

- Entfernen Sie den Perlator mit dem Schraubenschlüssel
- Spülen Sie den Belufter mit Wasser ab
- Setzen Sie den Perlator wieder mit dem Schraubenschlüssel ein

(FR) Nettoyage du perlateur

- Utilisez l'outil à clé pour retirer le perlateur
- Rincez le perlateur à l'eau
- Remettez le perlateur en place à l'aide de l'outil à clé

(BG) Почистване на аератора

- Използвайте гаечния инструмент, за да премахнете аератора
- Изплакнете аератора с вода
- Поставете аератора обратно, като отново използвате гаечния инструмент

(CZ) Čištění perlatoru

- K odstranění perlátoru použijte klíč
- Opláchněte perlátor vodou
- Vložte perlátor zpět pomocí klíče

(DK) Rengøring af perlatoren

- Brug skruenøglen til at fjerne perlatoren
- Skyl perlatoren med vand
- Sæt perlatoren tilbage ved at bruge skruenøglen igen

(EE) Perlatori puhastamine

- Kasutage mutrivõtit, et eemaldada perlator
- Loputage perlator veega
- Pange perlator tagasi, kasutades jälle mutrivõtit

(ES) Limpiar el aireador

- Usa la llave para quitar el aireador
- Enjuaga el aireador con agua
- Vuelve a colocar el aireador usando la llave nuevamente

(FI) Perlatorin puhdistaminen

- Poista perlatori käyttämällä avainta
- Huuhtelee perlatori vedellä
- Laita perlatori takaisin käyttämällä avainta uudelleen

(GR) Καθαρισμός του αεραγωγού

- Χρησιμοποιήστε το κλειδί για να αφαιρέσετε τον αεραγωγό
- Ξεπλύνετε τον αεραγωγό με νερό
- Επανατοποθετήστε τον αεραγωγό χρησιμοποιώντας ξανά το κλειδί

(HR) Čišćenje aeratora

- Upotrijebite ključ za uklanjanje aeratora
- Isperite aerator vodom
- Ponovno postavite aerator koristeći ključ

(HU) Aerátor tisztítása

- Használja a kulcsot az aerátor eltávolításához
- Öblítse le az aerátort vízzel
- Helyezze vissza az aerátort a kulcs újbóli használatával

(IS) Hreinsun á perlatorinum

- Notaðu verkfærin til að fjarlægja perlatorinn
- Skolaðu perlatorinn með vatni
- Settu perlatorinn aftur á með því að nota verkfærin aftur

(IT) Pulizia del perlatore

- Utilizzare la chiave inglese per rimuovere il perlatore
- Sciacquare il perlatore con acqua
- Rimettere il perlatore utilizzando nuovamente la chiave inglese

(LT) Perlatoriaus valymas

- Naudokite veržliams, kad pašalintumėte perlatorių
- Nuplaukite perlatorių vandeniu
- Pakeiskite perlatorių naudodami veržliams vėl

(LV) Aeratora tīrīšana

- Izmantojiet uzgriežņu atslēgu, lai noņemtu aeratoru
- Izskalojiet aeratoru ar ūdeni
- Atgrieziet aeratoru, izmantojot uzgriežņu atslēgu vēlreiz

(NO) Rengjøring av perlatoren

- Bruk skiftenøkkelen for å fjerne perlatoren
- Skyll perlatoren med vann
- Sett perlatoren tilbake ved å bruke skiftenøkkelen igjen

(PL) Czyszczenie perlatora

- Użyj klucza, aby wyjąć perlator
- Przepłucz perlator wodą
- Ponownie zamontuj perlator za pomocą klucza

(PT) Limpeza do arejador

- Use a chave para remover o arejador
- Enxágue o arejador com água
- Recoloque o arejador usando a chave novamente

(RO) Curățarea aeratorului

- Folosiți cheia pentru a îndepărta aeratorul
- Clătiți aeratorul cu apă
- Puneți aeratorul la loc folosind din nou cheia

(SE) Rengoring av perlatorn

- Använd skiftnyckeln för att ta bort perlatorn
- Skölj perlatorn med vatten
- Sätt tillbaka perlatorn med skiftnyckeln igen

(SI) Čiščenje aeratorja

- Uporabite ključ za odstranitev aeratorja
- Izperite aerator z vodo
- Ponovno namestite aerator z uporabo ključa

(SK) Čistenie perlatora

- Na odstránenie perlátora použite kľúč
- Opláchnite perlátor vodou
- Pomocou kľúča opäť vložte perlátor späť

(TR) Perlatörü temizleme

- Perlatörü çıkarmak için anahtar kullanın
- Perlatörü su ile durulayın
- Perlatörü anahtar tekrar kullanarak geri takın



Differnz

Dutch Design

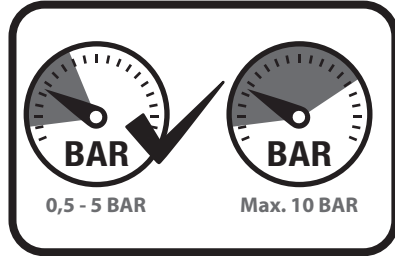
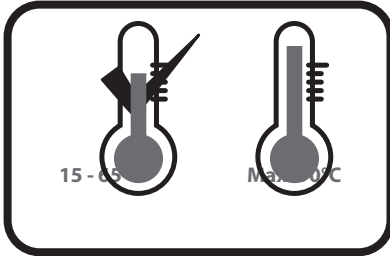

(EN) Cleaning tips

- If necessary, clean the tap with a purpose-made neutral detergent.
- Rinse the taps with water after cleaning and maintenance.
- Do not use abrasive detergents; neither in liquid nor powder form.
- Do not use drain cleaners containing acid or lye.
- Do not use scourers or anti-limescale sprays.

Maintenance

- Water supply to the tap must be closed off during maintenance.
- All parts should be cleaned and / or replaced if necessary.
- If limescale deposits are visible on the outlet of the tap, this can be treated with cleaning vinegar¹⁾.

1) Cleaning vinegar must be diluted 1:1 with water

This mixer meets the requirements regarding backflow in SS-EN 1717 and SâVa § 4.3.2 without the need for additional products or actions.

(NL) Schoonmaaktips

- Reinig de kraan indien nodig met een neutraal schoonmaakmiddel.
- Spoel de kranen na reiniging en onderhoud met water.
- Er mogen geen schurende reinigingsmiddelen worden gebruikt, ongeacht of dit in vloeibare of poedervorm is.
- Gebruik geen zuur- of looghoudende afvoerreinigers.
- Maak geen gebruik van schuursponsjes en maak geen gebruik van antikalksprays.

Onderhoud

- Bij onderhoudswerkzaamheden moet de watertoevoer naar de kraan worden dichtgezet.
- Alle onderdelen dienen, indien nodig, te worden gereinigd en/of te worden vervangen.
- Indien er kalk afzettingen aan de uitloop van de kraan zichtbaar zijn, kan dit met azijn¹⁾ behandeld worden.

1) Schoonmaakazijn dient 1:1 verdund te worden

Deze mengkraan voldoet aan de eisen met betrekking tot terugstroom in SS-EN 1717 en SâVa § 4.3.2 zonder de noodzaak van aanvullende producten of acties.

(DE) Reinigungshinweise

- Reinigen Sie den Wasserhahn bei Bedarf mit einem geeigneten, neutralen Reinigungsmittel.

- Spülen Sie den Wasserhahn nach der Reinigung und Wartung gründlich mit Wasser ab.
- Verwenden Sie keine scheuernden Reinigungsmittel - weder in flüssiger Form noch in Puderform.
- Verwenden Sie keine Abflussreiniger, die Säure oder Lauge enthalten.
- Verwenden Sie keine Scheuerlappen oder Anti-Kalk-Sprays.

Wartung

- Die Wasserzufuhr zum Wasserhahn muss während der Wartungsarbeiten abgestellt werden.
- Alle Teile sollten bei Bedarf gereinigt und / oder ersetzt werden.
- Sollten Kalkrückstände am Auslauf des Wasserhahns sichtbar sein, können diese mit Reinigungssessig behandelt werden¹⁾.

1) Reinigungssessig muss in einem Verhältnis von 1:1 mit Wasser verdünnt werden

Dieser Mischer erfüllt die Anforderungen für den Rückfluss in SS-EN 1717 und SâVa § 4.3.2, ohne dass zusätzliche Produkte oder Maßnahmen erforderlich sind.

(FR) Conseils de nettoyage

- Si nécessaire nettoyez le robinet avec un détergent neutre spécial.
- Rincez les robinets à l'eau après le nettoyage et l'entretien.
- N'utilisez pas de détergents abrasifs, que ce soit sous forme liquide ou de poudre.
- N'utilisez pas de déboucheur contenant de l'acide ou de la soude.
- N'utilisez pas de tampon à récurer ni de spray anti-calcaire.

L'entretien

- L'arrivée d'eau du robinet doit être fermée pendant l'entretien.
- Toutes les pièces doivent être nettoyées et / ou remplacées si nécessaire.
- Si des dépôts calcaires sont visibles à la sortie du robinet, ils peuvent être éliminés avec du vinaigre ménager¹⁾.

1) Le vinaigre ménager doit être dilué avec un volume d'eau pour un volume de vinaigre

Ce mélangeur répond aux exigences de reflux de SS-EN 1717 et SâVa § 4.3.2 sans avoir besoin de produits ou d'actions supplémentaires.

(BG) Съвети за почистване

- Ако е необходимо, почистете крана със специално предназначен неутрален препарат.
- Изплакнете крановете с вода след почистване и поддръжка.
- Не използвайте абразивни препарати; нито в течна, нито в прахообразна форма.
- Не използвайте препарати за почистване на канали, съдържащи киселина или луга.
- Не използвайте търкалки или спрейове против варовик.

Поддръжка

- Подаването на вода към крана трябва да бъде затворено по време на поддръжката.
- Всички части трябва да бъдат почистени и/или сменени, ако е необходимо.
- Ако на изхода на крана се виждат варовикови отлагания, това може да се третира с почистващ оцет¹⁾.

1) Оцетът за почистване трябва да се разрежда с вода 1:1

Този смесител отговаря на изискванията по отношение на обратния поток в SS-EN 1717 и SaVa § 4.3.2 без необходимост от допълнителни продукти или действия.

(CZ) Typy na čištění

- Pokud je to třeba, očistěte kohoutek speciálním neutrálním čisticím prostředkem.
- Po vyčištění a údržbě kohoutky opláchněte vodou.
- Nepoužívejte abrazivní čisticí prostředky, ani v tekuté podobě, ani v podobě prášku.
- Nepoužívejte čističe odpadů, které obsahují kyselinu nebo louh.
- Nepoužívejte drátěnky ani spreje proti vodnímu kameni.

Údržba

- Během údržby musí být uzavřen přívod vody ke kohoutku.
- Všechny díly by měly být v případě potřeby vyčištěny a / nebo vyměněny.
- Pokud je ve výpustném otvoru kohoutku vidět usazený vodní kámen, lze na něj použít čisticí oacet¹⁾.

1) Čisticí oacet musí být zředěn vodou v poměru 1:1

Tento směšovač splňuje požadavky na zpětný tok v SS-EN 1717 a SaVa § 4.3.2 bez nutnosti dalších produktů nebo akcí.

(DK) Rengøringstips

- Rengør om nødvendigt vandhanen med et specialfremstillet neutralt rengøringsmiddel.
- Skyl vandhanerne med vand efter rengøring og vedligeholdelse.
- Brug ikke slibende rengøringsmidler; hverken i flydende eller pulverform.
- Brug ikke afløbsrens, der indeholder syre eller lud.
- Brug ikke skuresvampe eller anti-kalkspray.

Opretholdelse

- Vandtilførslen til hanen skal være lukket under vedligeholdelse.
- Alle dele bør om nødvendigt rengøres og/eller udskiftes.
- Hvis der er synlige kalkaflejringer på hanens udløb, kan dette behandles med renseddike¹⁾.

1) Rengørende eddike skal fortyndes 1:1 med vand

Denne blander opfylder kravene til tilbageløb i SS-EN 1717 og SaVa § 4.3.2 uden behov for yderligere produkter eller handlinger.

(EE) Puhastusnõuanded

- Vajadusel puhastage kraani selleks ettenähtud neutraalse pesuvahendiga.
- Pärast puhastamist ja hooldust loputage kraanid veega.
- Ärge kasutage abrasiivseid puhastusvahendeid; ei vedelal ega pulbrilisel kujul.
- Ärge kasutage hapet või leelist sisaldavaid kanalisatsioonipuhastusvahendeid.
- Ärge kasutage küürimisvahendeid ega katlakivivastaseid pihusid.

Hooldus

- Hoolduse ajaks tuleb kraani veevarustus sulgeda.
- Kõik osad tuleb vajadusel puhastada ja/või välja vahetada.
- Kui kraani väljalaskeaval on näha katlakivi jääke, võib seda puhastada puhastusäädikaga¹⁾.

1) Puhastusäädikat tuleb lahjendada veega vahekorras 1:1

See segisti vastab SS-EN 1717 ja SaVa § 4.3.2 nõuetele tagasisuulu osas, ilma et oleks vaja täiendavaid tooteid või toiminguid.

(ES) Consejos de limpieza

- Si es necesario, limpie el grifo con un detergente neutro específico.
- Enjuague los grifos con agua después de la limpieza y el mantenimiento.
- No utilice detergentes abrasivos, ni en forma líquida ni en polvo.
- No utilice desatascadores que contengan ácidos o lejía.
- No utilice estropajos ni sprays antical.

Mantenimiento

- Durante el mantenimiento, el suministro de agua al grifo debe cerrarse.
- Si es necesario, se deben limpiar y/o sustituir todas las piezas.
- Si se observan depósitos de cal en la salida del grifo, se pueden tratar con vinagre de limpieza¹⁾.

1) El vinagre de limpieza debe diluirse 1:1 con agua

Este mezclador cumple con los requisitos en materia de antirretorno de la norma SS-EN 1717 y SaVa § 4.3.2 sin necesidad de productos o acciones adicionales.

(FI) Puhdistusvinkkejä

- Puhdista hana tarvittaessa tarkoitukseen valmistetulla neutraalilla pesuaineella.
- Huuhteale hanat vedellä puhdistuksen ja huollon jälkeen.
- Älä käytä hankaavia pesuaineita; ei nesteenä eikä jauheena.
- Älä käytä happoa tai lipeää sisältäviä viemäripuhdistusaineita.
- Älä käytä hankausaineita tai kalkinpoistosuihkeita.

Huolto

- Veden syöttö hanaan on suljettava huollon ajaksi.
- Kaikki osat on puhdistettava ja/tai vaihdettava tarvittaessa.
- Jos hanan ulostulossa on näkyvissä kalkkijäämiä, se voidaan käsitellä puhdistusetikalla¹⁾.

1) Puhdistusetikka on laimennettava vedellä suhteessa 1:1

Tämä sekoitin täyttää standardien SS-EN 1717 ja SaVa § 4.3.2 takaisinvirtausta koskevat vaatimukset ilman lisätuotteita tai -toimenpiteitä.

(GR) Συμβουλές καθαρισμού

- Εάν είναι απαραίτητο, καθαρίστε τη βρύση με ένα ουδέτερο απορρυπαντικό ειδικά σχεδιασμένο.
- Ξεπλύνετε τις βρύσες με νερό μετά τον καθαρισμό και τη συντήρηση.
- Μη χρησιμοποιείτε λιπαντικά απορρυπαντικά. ούτε σε υγρή ούτε σε σκόνη.
- Μη χρησιμοποιείτε καθαριστικά αποχέτευσης που περιέχουν οξύ ή αλυσίβα.
- Μη χρησιμοποιείτε καθαριστικά ή σπρέι κατά των αλάτων.

Συντήρηση

- Η παροχή νερού στη βρύση πρέπει να είναι κλειστή κατά τη διάρκεια της συντήρησης.
- Όλα τα εξαρτήματα πρέπει να καθαρίζονται και/ή να αντικαθίστανται εάν χρειάζεται.
- Εάν είναι ορατές εναποθέσεις αλάτων στην έξοδο της βρύσης, μπορείτε να το αντιμετωπίσετε με ξύδι καθαρισμού¹⁾.

1) Το ξύδι καθαρισμού πρέπει να αραιώνεται 1:1 με νερό

Αυτός ο μείκτης πληροί τις απαιτήσεις σχετικά με την αντίστροφη ροή στο SS-EN 1717 και SaVa § 4.3.2 χωρίς την ανάγκη πρόσθετων προϊόντων ή ενεργειών.

(HR) Savjeti za čišćenje

- Ako je potrebno, očistite slavinu namjenskim neutralnim deterdžentom.
- Isperite slavine vodom nakon čišćenja i održavanja.
- Nemojte koristiti abrazivna sredstva za pranje; niti u obliku tekućine niti u obliku praha.
- Ne koristite sredstva za čišćenje odvoda koja sadrže kiselinu ili lužinu.
- Ne koristite sredstva za ribanje ili sprejeve protiv kamenca.

Održavanje

- Dovod vode do slavine mora biti zatvoren tijekom održavanja.
- Sve dijelove treba očistiti i/ili zamijeniti ako je potrebno.
- Ako su naslage kamenca vidljive na izlazu iz slavine, to možete tretirati octom za čišćenje¹⁾.

1) Ocat za čišćenje mora se razrijediti s vodom u omjeru 1:1

Ova mješalica ispunjava zahtjeve koji se odnose na povratni tok u SS-EN 1717 i SaVa § 4.3.2 bez potrebe za dodatnim proizvodima ili radnjama.

(HU) Tisztítási tipp

- Ha szükséges, tisztítsa meg a csapot erre a célra készült semleges tisztítószerrel.
- Tisztítás és karbantartás után öblítse le vízzel a csapot.
- Ne használjon súroló hatású tisztítószereket; sem folyékony, sem por alakban.
- Ne használjon savat vagy lúgot tartalmazó lefolyótisztítót.
- Ne használjon súrolószert vagy vízkőoldó spray-t.

Karbantartás

- Karbantartás közben el kell zárni a csap vízellátását.
- Minden alkatrészt meg kell tisztítani és/vagy szükség esetén ki kell cserélni.
- Ha vízkőlerakódások láthatók a csap kifolyóján, ezt tisztítóecettel kezelheti¹⁾.

1) A tisztítóecetet vízzel 1:1 arányban kell hígítani

Ez a keverő teljesíti az SS-EN 1717 és a SaVa § 4.3.2 visszafolyási követelményeit anélkül, hogy további termékekre vagy műveletekre lenne szükség.

(IS) Ráð um hreinsun

- Ef nauðsyn krefur, hreinsaðu kranann með þar til gerðu hlutlausu þvottaefni.
- Skolaðu kranana með vatni eftir hreinsun og viðhald.
- Ekki nota slípfiefni; hvorki í vökva- né duftformi.
- Ekki nota niðurfallshreinsiefni sem innihalda sýru eða lút.
- Ekki nota hreinsiefni eða kalkúða.

Viðhald

- Loka þarf fyrir vatnsveitu í krana meðan á viðhaldi stendur.
- Þrifa skal alla hluta og/eða skipta út ef þörf krefur.
- Ef kalkútfellingar eru sjáanlegar á úttakinu á krananum má meðhöndla það með hreinsandi ediki¹⁾.

1) Hreinsandi edik verður að þynna 1:1 með vatni

Þessi blöndunartæki uppfyllir kröfur varðandi bakflæði í SS-EN 1717 og SaVa § 4.3.2 án þess að þörf sé á viðbótavörum eða aðgerðum.

(IT) Consigli per la pulizia

- Se necessario, pulire il rubinetto con un apposito detergente neutro.
- Risciacquare i rubinetti con acqua dopo la pulizia e la manutenzione.
- Non utilizzare detergenti abrasivi; né in forma liquida, né in polvere.
- Non utilizzare prodotti per la pulizia dei drenaggi che contengano acidi o soda caustica.
- Non utilizzare spugne abrasive o spray anticalcare

Manutenzione

- La fornitura d'acqua al rubinetto deve essere chiusa durante la manutenzione.
- Tutte le parti devono essere pulite e / o sostituite se necessario.
- Se sono visibili depositi di calcare all'uscita del rubinetto, si può utilizzare dell'aceto per ripulirli¹⁾.

1) L'aceto destinato alle pulizie va diluito 1:1 con acqua

Questo mixer soddisfa i requisiti per il riflusso in SS-EN 1717 e SaVa § 4.3.2 senza la necessità di ulteriori prodotti o azioni.

(LT) Valymo patarimai

- Jei reikia, išvalykite čiaupą specialiai tam skirtu neutraliu plovikliu.
- Po valymo ir priežiūros išskalaukite čiaupus vandeniu.
- Nenaudokite abrazyvinių ploviklių; nei skysto, nei miltelių pavidalo.
- Nenaudokite kanalizacijos valiklių, kurių sudėtyje yra rūgšties ar šarmo.
- Nenaudokite šveitiklių ar puršiklių nuo kalkių nuosėdų.

Priežiūra

- Priežiūros metu vandens tiekimas į čiaupą turi būti uždarytas.
- Jei reikia, visas dalis reikia išvalyti ir (arba) pakeisti.
- Jei ant čiaupo išleidimo angos matomos kalkių nuosėdos, jas galima apdoroti valymo actu¹⁾.

1) Valymo actą reikia atskiesti vandeniu santykiu 1:1

Šis maišytuvas atitinka atgalinio srauto reikalavimus pagal SS-EN 1717 ir SaVa § 4.3.2 be papildomų produktų ar veiksmų.

(LV) Tīrīšanas padomi

- Ja nepieciešams, notīriet krānu ar šim nolūkam paredzētu neitrālu mazgāšanas līdzekli.
- Pēc tīrīšanas ar apkopes izskalojiet krānu ar ūdeni.
- Neizmantojiet abrazīvus mazgāšanas līdzekļus; ne šķidrā, ne pulvera veidā.
- Neizmantojiet kanalizācijas tīrīšanas līdzekļus, kas satur skābi vai sārmu.
- Neizmantojiet tīrīšanas līdzekļus vai pretkaļķakmens aerosolus.

Apkope

- Apkopes laikā ūdens padeve krānam ir jānoslēdz.
- Visas detaļas ir jātīra un/vai jānomaina, ja nepieciešams.
- Ja uz krāna izplūdes atveres ir redzamas kaļķakmens nogulsnes, to var apstrādāt ar tīrīšanas etiķi¹⁾.

1) Tīrīšanas etiķis jāatšķaida ar ūdeni attiecībā 1:1

Šis maisījums atbilst SS-EN 1717 un SaVa § 4.3.2 prasībām attiecībā uz atpakaļplūsmu bez nepieciešamības veikt papildu produktus vai darbības.

(NO) Rengjøringsstips

- Rengjør om nødvendig kranen med et spesiallaget nøytralt vaskemiddel.
- Skyll kranen med vann etter rengjøring og vedlikehold.
- Ikke bruk skurende rengjøringsmidler; verken i flytende eller pulverform.
- Ikke bruk avløpsrensere som inneholder syre eller lut.
- Ikke bruk skuremidler eller anti-kalkspray.

Vedlikehold

- Vanntilførselen til kranen skal være stengt under vedlikehold.
- Alle deler bør rengjøres og/eller skiftes ut om nødvendig.
- Hvis det er synlige kalkavleiringer på kranens utløp, kan dette behandles med renseedik¹⁾.

1) Rengjøringseddik må fortynnes 1:1 med vann

Denne blanderen oppfyller kravene til tilbakestrømning i SS-EN 1717 og SaVa § 4.3.2 uten behov for tilleggsprodukter eller handlinger.

(PL) Wskazówki dotyczące czyszczenia

- W razie potrzeby umyć kran przeznaczonym do tego celu neutralnym detergentem.
- Po zakończeniu czyszczenia i konserwacji optukać kran wody.
- Nie stosować detergentów o właściwościach ściernych, zarówno w postaci płynu, jak i roszku.
- Nie stosować środków do czyszczenia odpływów zawierających kwas lub ług.
- Nie używać drucików ani sprayów przeciw kamieniowi

Konserwacja

- Podczas konserwacji dopływ wody do kranu musi zostać odcięty.
- Wszystkie części należy oczyścić i / lub wymienić w razie potrzeby.
- Jeżeli u ujścia kranu widoczny jest osad z kamienia, można go usunąć za pomocą octu do czyszczenia¹⁾.

1) Ocet do czyszczenia musi zostać rozcieńczony wodą w stosunku 1:1

Mikser spełnia wymagania dla przepływu zwrotnego w SS-EN 1717 i SaVa § 4.3.2 bez potrzeby stosowania dodatkowych produktów lub działań.

(PT) Dicas de limpeza

- Se necessário, limpe a torneira com um detergente neutro específico.
- Enxague as torneiras com água após a limpeza e manutenção.
- Não utilize detergentes abrasivos; nem na forma líquida nem em pó.
- Não utilize produtos de limpeza de esgotos que contenham ácido ou soda cáustica.
- Não utilize esfregões ou sprays anti-calcário.

Manutenção

- O abastecimento de água à torneira deve ser fechado durante a manutenção.
- Todas as peças devem ser limpas e/ou substituídas se necessário.
- Se forem visíveis depósitos de calcário à saída da torneira, estes podem ser tratados com vinagre de limpeza¹⁾.

1) O vinagre de limpeza deve ser diluído 1:1 com água

Este misturador cumpre os requisitos relativos ao refluxo em SS-EN 1717 e SaVa § 4.3.2 sem necessidade de produtos ou ações adicionais.

(RO) Sfaturi de curățare

- Dacă este necesar, curățați robinetul cu un detergent neutru special.
- Clătiți robinetele cu apă după curățare și întreținere.
- Nu folosiți detergenți abrazivi; nici sub formă lichidă, nici sub formă de pulbere.
- Nu utilizați detergenți care conțin acid sau leșie.
- Nu folosiți spălătorie sau spray-uri anticalcar.

Întreținere

- Alimentarea cu apă a robinetului trebuie închisă în timpul întreținerii.
- Toate piesele trebuie curățate și/sau înlocuite dacă este necesar.
- Dacă la ieșirea robinetului sunt vizibile depuneri de calcar, acestea pot fi tratate cu oțet de curățare¹⁾.

1) Oțetul de curățare trebuie diluat 1:1 cu apă

Acest mixer îndeplinește cerințele privind refluxul din SS-EN 1717 și SaVa § 4.3.2 fără a fi nevoie de produse sau acțiuni suplimentare.

(SE) Städttips

- Om det behövs ska kranen rengöras med ett naturligt rengöringsmedel som är gjort för ändamålet.
- Skölj kranen med vatten efter rengöring och underhåll.
- Använd inte slipande rengöringsmedel; varken flytande eller i pulverform.
- Använd inte dränerande rengöringsmedel innehållande syra eller lut.
- Använd inte skurbollar eller spray mot kalk.

Underhåll

- Vattentillförseln till kranen måste vara stängd under underhållsarbete.
- Alla delar ska rengöras och / eller bytas ut vid behov.
- Om kalkavlagringar syns på kranens tapp kan behandling göras med rengöringsvinäger¹⁾.

1) Rengöringsvinäger måste vara utspädd 1:1 med vatten

Denna mikser oppfyller kraven för återflöde i SS-EN 1717 och SaVa § 4.3.2 utan behov av ytterligare produkter eller åtgärder.

(SI) Nasveti za čiščenje

- Po potrebi očistite pipo z namenskim nevtralnimi detergenti.
- Po čiščenju in vzdrževanju pipe sperite z vodo.
- Ne uporabljajte abrazivnih detergentov; niti v obliki tekočine niti v prahu.
- Ne uporabljajte čistil za odtok, ki vsebujejo kislino ali lug.
- Ne uporabljajte gobice za čiščenje ali razpršil proti vodnemu kamnu.

Vzdrževanje

- Med vzdrževanjem mora biti dovod vode do pipe zaprt.
- Vse dele je treba očistiti in/ali po potrebi zamenjati.
- Če so na iztoku pipe vidne obloge vodnega kamna, jih lahko očistite s čistilnim kisom¹⁾.

1) Čistilni kis morate razredčiti z vodo v razmerju 1:1

Ta mešalnik izpolnjuje zahteve glede povratnega toka v SS-EN 1717 in SaVa § 4.3.2 brez potrebe po dodatnih izdelkih ali ukrepih.

(SK) Rady pre čistenie

- Ak je to potrebné, kohútik čistite vhodným neutrálnym čistiacim prostriedkom.
- Po čistení a údržbe opláchnite kohútiky vody.
- Nepoužívajte drsné čistiace prostriedky, a to ani v tekutej, prípadne práškovej forme.
- Nepoužívajte čistiace prostriedky na odtoky obsahujúce kyselinu alebo lúh.
- Nepoužívajte drôtenky alebo spreje na odstraňovanie vodného kameňa.

Údržba

- Počas údržby musí byť zatvorený prívod vody ku kohútiku.
- V prípade potreby by sa mali všetky časti vyčistiť a / alebo vymeniť.
- Ak sú na vonkajšej časti kohútika viditeľné usadeniny vodného kameňa, je ich potrebné odstrániť pomocou vínneho octu¹⁾.

1) Vínny ocot na čistenie je potrebné rozriediť 1:1 s vodou.

Tento mixér spĺňa požiadavky na spätný tok v SS-EN 1717 a SaVa § 4.3.2 bez potreby ďalších produktov alebo akcií.

(TR) Temizlik ipuçları

- Gerekirse musluğu özel olarak üretilmiş nötr bir deterjanla temizleyin.
- Temizlik ve bakımdan sonra muslukları suyla durulayın.
- Aşındırıcı deterjanlar kullanmayın; sıvı veya toz formunda olmasın.
- Asit veya kostik içeren gider temizleyicileri kullanmayın.
- Ovma teli veya kireç önleyici spreyle kullanmayın.

Bakım

- Bakım sırasında musluğa gelen su beslemesi kapatılmalıdır.
- Gerekirse tüm parçalar temizlenmeli ve/veya değiştirilmelidir.
- Musluğun çıkışında kireç birikintileri görülüyorsa, bu temizlik sirkesiyle tedavi edilebilir¹⁾.

1) Temizlik sirkesi suyla 1:1 oranında seyreltilmelidir

Bu mikser, ek ürün veya işlem gerektirmeden SS-EN 1717 ve SaVa § 4.3.2'deki geri akışla ilgili gereklilikleri karşılamaktadır.



FR

**Ce produit
se recycle**

A DÉPOSER
EN MAGASIN
OU
A DÉPOSER
EN DÉCHÈTERIE



Points de collecte sur www.quefairede mesdechets.fr
Privilégiez la réparation ou le don de votre appareil !

Art. nr.
30.416.56
30.416.57
30.416.58

SHI B.V.
Laagveld 10
5721 VV Asten
The Netherlands
www.shi.nl